

MHS 重型二级输送带清扫器

为条件严苛的水泥流程带来优异的清扫性能

在使用较宽输送带且输送带以较快速度运行的采石场以及初次破碎和贮存应用中，您需要一款能够轻松解决大型物料所带来的各类问题的清扫器。我们为此推出的 MHS 重型二级输送带清扫器能够始终实现并维持极高的清扫效率，即便是在环境最为恶劣的输送系统中。MHS 能够解决极具挑战性的输送带清扫问题。它可以实现高效清扫并拥有持久性能，而且只需要极少的维护。

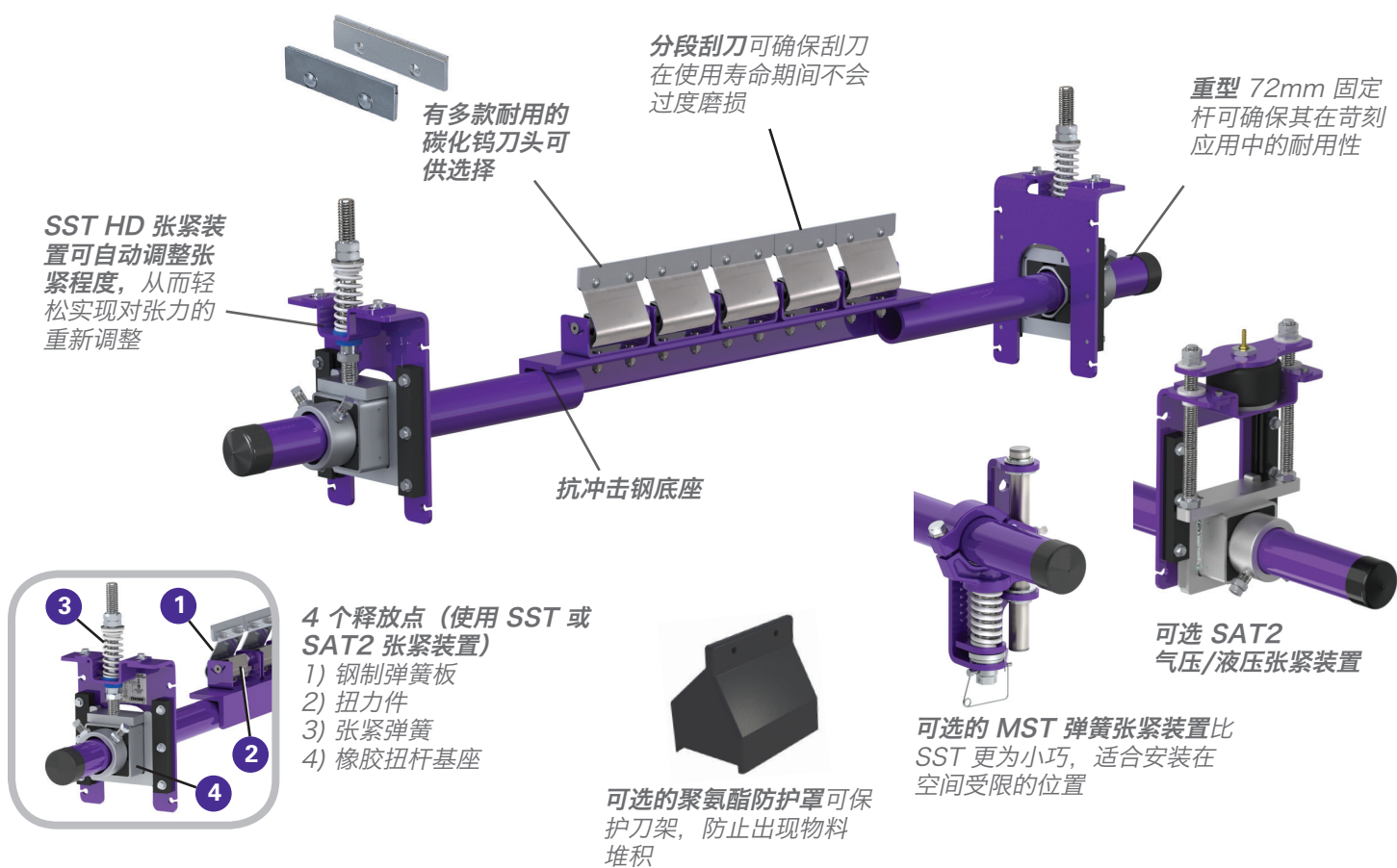

特点与优势

- **金属刮刀清扫效率高。**金属刮刀薄且坚硬，因而清扫效率高且使用寿命长。
- **适用于 Flexco 机械接头。**C 型碳化钨刀头耐冲击，由于配有弹簧刀架，刀头可在不干扰清扫的同时轻松通过机械接头，不会造成损坏。V 型刀头仅适用于硫化输送带。
- **终极清扫系统。**MHS 结合 MMP 一级清扫器使用时，系统可为苛刻应用提供最大的清扫能力。
- **专为矿用输送机而造。**MHS 使用重型抗腐蚀钢制造，可用于宽度尺寸在 450 至 2400mm 范围内的输送带。可按客户要求提供更多尺寸。
- **安全维修。**所有维修均可在输送系统一侧的安全位置完成。
- **可选不锈钢材质。**

MHS 重型二级输送带清扫器

技术参数和选型指导

输送带最大速度

6 M/s

5 M/s, 使用 MST 张紧装置

额定温度

-35° C 至 82° C

刮刀可用耐磨长度

9mm

刮刀材料

耐冲击、经久耐用的碳化钨（机械带扣使用 C 型刀头，硫化输送带使用 V 型刀头）

适用输送带宽度范围

450 至 2400mm, 使用 SST 或 SAT2 张紧装置

450 至 1800mm, 使用 MST 张紧装置

CEMA 清扫器额定值

5 类

订购信息

MHS 重型二级清扫器 (带 C 型刀头)		
输送带宽度	订购编号	产品代码
mm		
600	MHS-24	75910
750	MHS-30	75911
900	MHS-36	75912
1050	MHS-42	75913
1200	MHS-48	75914
1350	MHS-54	75915
1500	MHS-60	75916
1800	MHS-72	75917
2100	MHS-84	76803
2400	MHS-96	79043

MHS 重型二级清扫器 (带 V 型刀头*)		
输送带宽度	订购编号	产品代码
mm		
450	MHS-18V	76169
600	MHS-24V	76170
750	MHS-30V	76171
900	MHS-36V	76172
1050	MHS-42V	76173
1200	MHS-48V	76174
1350	MHS-54V	76175
1500	MHS-60V	76176
1800	MHS-72V	76177
2100	MHS-84V	76804
2400	MHS-96V	79044

*V 型刀头仅适用于硫化输送带

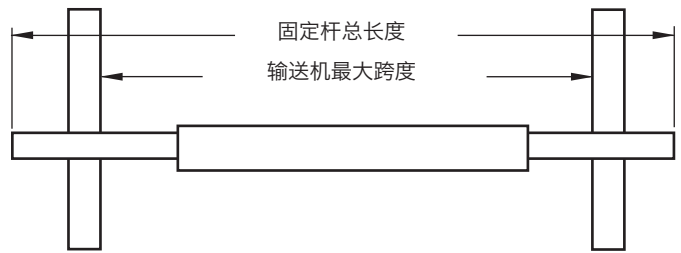

固定杆总长度
输送机最大跨度

固定杆长度 清扫器尺寸 + 1350mm
输送机最大跨度 清扫器尺寸 + 1100mm

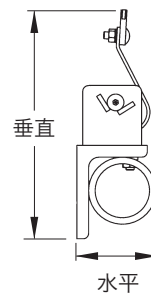

所需的水平间距
100mm

所需的垂直间距
245mm

带 MST 和 V 型刀头*的 MHS		
输送带宽度	订购编号	产品代码
mm		
450	MHS-18V-MST	79442
600	MHS-24V-MST	79443
750	MHS-30V-MST	79444
900	MHS-36V-MST	79445
1050	MHS-42V-MST	79446
1200	MHS-48V-MST	79447
1350	MHS-54V-MST	79448
1500	MHS-60V-MST	79449
1800	MHS-72V-MST	79450

*V 型刀头仅适用于硫化输送带

带 PAT* 的 MHS		
输送带宽度	订购编号	产品代码
mm		
600	MHS-24P	78736
750	MHS-30P	78737
900	MHS-36P	78738
1050	MHS-42P	78739
1200	MHS-48P	78740
1350	MHS-54P	78741
1500	MHS-60P**	78742
1800	MHS-72P**	78743
2100	MHS-84P**	78744
2400	MHS-96P**	79047

*包含控制箱
**1500-2400mm 型号带有
3 件式固定杆。

MHS 可逆型 (带 C 型刀头)		
输送带宽度	订购编号	产品代码
mm		
600	MHS-24R	76613
750	MHS-30R	76614
900	MHS-36R	76615
1050	MHS-42R	76616
1200	MHS-48R	76617
1350	MHS-54R	76618
1500	MHS-60R	76619
1800	MHS-72R	76620
2100	MHS-84R	76621
2400	MHS-96R	79045

MHS 可逆型 (带 V 型刀头*)		
输送带宽度	订购编号	产品代码
mm		
450	MHS-18RV	76646
600	MHS-24RV	76647
750	MHS-30RV	76648
900	MHS-36RV	76649
1050	MHS-42RV	76650
1200	MHS-48RV	76651
1350	MHS-54RV	76652
1500	MHS-60RV	76653
1800	MHS-72RV	76654
2100	MHS-84RV	76805
2400	MHS-96RV	79046

*V 型刀头仅适用于硫化输送带

刀头备件	
订购编号	产品代码
ICT6	74535
RSA150	73628

聚氨酯防护罩	
订购编号	产品代码
UPFCC	79320

不同清扫器尺寸所需的刀头数量											
mm	450	600	750	900	1050	1200	1350	1500	1800	2100	2400
in.	18	24	30	36	42	48	54	60	72	84	96
需要的 C 型刀头或 V 型刀头数量	3	4	5	6	7	8	9	10	12	14	16

授权经销商:

上海市松江区新润路388号17幢 (邮编: 201612)
电话: 0086-21-33528388 • 传真: 0086-21-33528058 • 电子邮件: chinasales@flexco.com
客服热线: 400 820 6896



要了解 Flexco 其他分公司和产品, 请访问 www.flexco.com。

©2017 Flexible Steel Lacing Company, 07/12/17。资料编码: X4911